

Кыргызско-Российский Славянский университет  
Колледж

## **МЕТОДИЧЕСКИЕ РЕКОМЕНДАЦИИ**

по выполнению курсовой работы (проекта)  
по МДК Основы конструкторско-технологического  
обеспечения дизайна (конструирование швейных изделий)

по специальности:

070602 (54.02.01) Дизайн (по отраслям)

Специализация: дизайн одежды

г. Бишкек 2018

Рассмотрено на заседании Методического совета

Протокол № 1 от « 30 » 08 2018г

Председатель Методического совета

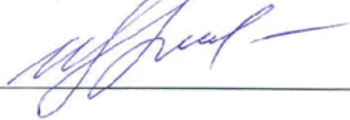

Г.А. Иманалиева

Настоящие методические рекомендации предназначены для обучающихся по специальности 54.02.01 (070602) Дизайн по отраслям, специализация: дизайн одежды.

Методические рекомендации определяют единые требования к структуре и содержанию курсовой работы (проекта).

Составитель: к.т.н. М. Т. МаксUTOва



Настоящие методические рекомендации предназначены для обучающихся по специальности 54.02.01(070602) Дизайн (по отраслям).

Рассмотрено и одобрено на заседании Методического совета

Протокол № 1 от «29» 08 2019 г.

Председатель МС  / М.С. Русина

Рассмотрено и одобрено на заседании Методического совета

Протокол № 1 от «28» 08 2020 г.

Председатель МС  / М.С. Русина

Рассмотрено и одобрено на заседании Методического совета

Протокол № 1 от «24» 08 2021 г.

Председатель МС  / М.С. Русина

Рассмотрено и одобрено на заседании Методического совета

Протокол № 1 от «30» 08 2022 г.

Председатель МС  / М.С. Русина

## **Общие положения**

Методические рекомендации по организации и выполнению курсового проекта разработаны в соответствии с ГОС СПО для реализации государственных требований к минимуму содержания и уровня подготовки выпускников по специальности 54.02.01 (070602) Дизайн (по отраслям), специализация: дизайн одежды. Основной целью проектирования является систематизация, закрепление и расширение теоретических знаний и практических навыков студентов, проверка их подготовленности к самостоятельной работе при решении вопросов проектирования новых образцов одежды и разработка конструкторской документации на швейные изделия в соответствии с требованиями ЕСКД.

## **Курсовое проектирование**

Курсовой проект является самостоятельной комплексной работой студентов, обобщающей и закрепляющей полученные в процессе изучения дисциплины знания и практические навыки при решении вопросов производственно-технического характера.

Темы курсовых работ должны соответствовать объему программ действующих дисциплин в учебном плане и отвечать учебным целям курсового проектирования.

При разработке тематики заданий для курсовых работ учитывается разнообразие кроев одежды, половозрастных и типовых групп, материалов, ассортимента мужской и женской одежды.

Задания для курсового проектирования с целью приближения их к реальным условиям производства, рыночной экономики должны быть индивидуальными и разнообразными по содержанию, примерно одинаковыми по степени сложности, по трудоемкости, соответствовать времени, отведенному в учебном плане.

Задания утверждаются методической комиссией по представлению преподавателя-руководителя курсового проектирования и выдаются студенту не позднее чем за 2 недели до начала работы над курсовой.

## **Примерная тематика курсовых проектов**

1. Проектирование моделей и конструкций различных кроев, силуэтов для различного типа производства (массовое, серийное, мелкосерийное).
2. Проектирование моделей различного ассортимента (пальто, полупальто, плащей, костюмов, курток, платьев)
3. Проектирование молодежных летних ансамблей.
4. Проектирование нарядных ансамблей в заданном стилевом направлении.
5. Проектирование вечерних платьев, комплектов.

6. Проектирование комплектов для спорта и отдыха.
7. Проектирование деловой, профессиональной одежды.

### **Организация и порядок курсового проектирования**

Руководство курсовым проектом осуществляется преподавателем соответствующей дисциплины. Перед началом курсового проектирования проводится вводное занятие, на котором разъясняются задачи курсового проектирования, его значение для подготовки специалистов, сообщается примерный план и содержание пояснительной записки, требования предъявляемые к графической части проекта, примерное распределение времени на отдельных разделов задания.

Консультации по курсовому проектированию проводятся по графику с указанием сроков выполнения основных разделов проекта, которые проверяются каждую неделю руководителем проекта.

### **Содержание курсового и дипломного проекта**

Курсовой проект по дисциплине "Основы конструкторско-технологического обеспечения дизайна (конструирование швейных изделий)" содержит пояснительную записку, графическую часть и макет проектируемой модели, выполненной из макетной ткани (бязь ситец), в натуральную величину, который представляется студентом при защите.

Объем пояснительной записки к проекту не должен превышать 30–40 страниц рукописного/машинного текста. Расчеты и пояснения в записке должны быть предельно краткими и вместе с тем технически обоснованными, и конкретными. Графическая часть проекта включает:

- первый лист – эскиз модели в цвете;

### **Правила оформления курсового и дипломного проекта**

Проектно-конструкторская документация (чертежи, лекала, расчетно-пояснительная записка) должна оформляться в соответствии с требованиями ГОСТа ЕСКД.

### **Оформление пояснительной записки**

Введение и последующие разделы пояснительной записки выполняются на листах формата А4 с размером по внешней рамке листа 210\*297.

Листы должны сопровождаться рамками: ширина левого поля 20 мм, верхнего, нижнего и правого - 5 мм. (формы и размеры рамок основной надписи, установлены для чертежей и схем ГОСТ 2.194-68 ЕСКД). Рамки и графы выполняют сплошными основными и сплошными тонкими линиями (ГОСТ 2.303-68).

На листе «**Введение**» должна быть рамка и графы основной надписи с размерами 185x40 мм.(прилож.2)

Главы и подразделы должны иметь заголовки. Слово «глава» **не пишется**. Заголовки должны четко и кратко отражать содержание раздела.

Страницы нумеруются, начиная с титульного листа; цифру номера страницы ставят вверху правого угла в рамке размером 10x10мм; на титульном листе номер страницы не ставится.(прилож.3)

Расстояние между названием **раздела** (заголовками главы или параграфа) и последующим текстом должно быть равно двум - трём межстрочным интервалам. Заголовок располагается посередине строки, точку в конце заголовка не ставят. Заголовки не подчеркиваются, перенос слов по слогам в заголовках не допускается.

Текст расчетно-пояснительной записки следует печатать, соблюдая следующие размеры полей:

- левое — не менее 25 мм,
- правое — не менее 15,
- нижнее и верхнее — не менее 20 мм.

Изложение текста должно идти от первого лица множественного числа (принимаем, определяем). Может быть использована безличная форма глагола (принимается, определяется) и т.п. Недопустимо изложение текста от первого числа единственного числа (принимаю, определяю).

Каждый раздел пояснительной записки должен начинаться с нового листа. Не следует оформлять начало раздела в виде титульного листа.

Расстояние от рамки листа до границ текста следует оставлять: в начале строк не менее 5 мм, в конце строк - не менее 3 мм.

Расстояние от верхней или нижней строки текста до верхней или нижней рамки листа должно быть не менее 10 мм.

Абзацы в тексте начинаются отступом на расстоянии 15-17 мм от границ текста.

Пояснительная записка должна иметь сквозную нумерацию страниц. Таблицы, схемы и рисунки нумеруются внутри каждого раздела. Иллюстрации (схемы, чертежи, рисунки, графики) выполняются карандашом или тушью.

Рисунки и таблицы должны иметь заголовки или содержательные подрисуночные подписи.

Наименование разделов записывается в виде заголовков (симметрично тексту) прописными буквами.

Переносы слов в заголовках разделов не допускаются. Точку в конце заголовка раздела не ставят. Если заголовок состоит из 2х предложений, их разделяют точкой.

Расстояние между заголовком и текстом при выполнении пояснительной записки должно быть равно 3 интервала (15 мм).

Разделы пояснительной записки могут состоять из подразделов. Наименование подразделов записывается в виде заголовков (с абзаца) строчными буквами (кроме первой прописной). Расстояние между заголовками раздела и подраздела должно быть два интервала (10 мм).

Разделы, как и подразделы, могут состоять из одного или нескольких пунктов. Пункты, при необходимости, могут быть разбиты на подпункты.

Если разделы пояснительной записки делятся на подразделы, то нумерация подразделов должна быть в пределах данного раздела, и номер подраздела должен состоять из номеров раздела и подраздела, разделенных точкой. Подразделы могут состоять из одного или нескольких пунктов. Нумерация пунктов должна быть в пределах данного подраздела и номер пункта должен состоять из номера раздела, подраздела и пункта, разделенных точками.

Текст печатается на одной стороне страницы; сноски и примечания печатаются на той же странице, к которой они относятся (через 1 интервал, более мелким шрифтом, чем текст).

Содержащиеся в тексте пункты перечисления требований, указаний положений обозначают арабскими цифрами со скобкой, например 1), 2), 3) и т.д.

В тексте пояснительной записки должны применяться научно - технические термины, обозначения и определения, установленные соответствующими стандартами, а при их отсутствии - общепринятые в технической литературе. В формулах в качестве символов следует применять обозначения, установленные соответствующими государственными стандартами.

Рекомендуется следующее расположение материала в расчетно-пояснительной записке:

- титульный лист,
- техническое задание, оглавление,
- основное содержание разделов,
- список литературы и приложения.

## **Оформление иллюстраций**

Количество иллюстраций в пояснительной записке должно быть достаточным для пояснения излагаемого текста. К иллюстрациям относится графический материал в виде изображения модели изделия. Иллюстрации следует располагать в тексте пояснительной записки возможно ближе к соответствующим частям текста.

Иллюстрации должны быть выполнены в соответствии с требованиями стандартов ЕСКД.

Все иллюстрации, если их в пояснительной записке (или разделе) больше одной, нумеруются в пределах всей пояснительной записки (или раздела) арабскими цифрами. При нумерации в пределах раздела номер иллюстрации (или таблицы), разделенных точкой, например: Рисунок 2.2; (таблица 3.1).

Называть графические материалы чертежами, например: Черт.1, черт.2, и т.д. не допускается. Ссылки на иллюстрации даются по типу (рисунок 2.1).

Формат листа устанавливается в соответствии с ГОСТ 2.301 -. Чертежи базовой и модельной конструкции (БК) и (МК) выполняются в масштабе  $\frac{1}{4}$  в пояснительной записке.

При оформлении записки на листах соблюдают поля: левое – 3,0 см; правое – 1 см, верхнее – 2,0 см; нижнее – 2,0 см.

### **Построение таблиц**

Цифровой материал пояснительной записки, оформляется в виде таблиц. Таблицы применяют для лучшей наглядности и удобства сравнения показателей. Название таблицы должно быть точным, кратким и отражать ее содержание.

Заголовок таблицы следует выполнять строчными буквами (кроме первой прописной) и помещать по середине таблицы. Таблицы можно располагать вдоль длинной стороны формата А4.

### **Оформление чертежей**

Чертежи графической части проекта выполняются в карандаше и должны соответствовать требованиям ГОСТа ЕСКД по формату, условным обозначениям, шрифтам и оформлению. Масштаб чертежей графической части проекта 1:1, в пояснительной записке чертежи представляются в М 1:4.

### **Защита курсового проекта**

На выполнение курсового проекта по учебному плану отводится **8–10 недель** Законченные в установленный срок курсовые проекты сдаются руководителю курсового проектирования для проверки качества работы и соответствие содержанию и объему, указанному в задании.

Рекомендуется проводить прием курсовых проектов в виде открытой защиты. Защита производится перед комиссией из числа преподавателей колледжа при непосредственном участии руководителя проекта и в присутствии студентов.

В кратком докладе студент должен изложить основное содержание проекта, особо останавливаясь на новых разработках, выполненных в проекте

Оценка работы производится по результатам защиты с учетом практической ценности проекта, качеством выполнения чертежей, расчетов пояснительной записки, изготовления макета изделия, а также отзыва руководителя проекта и самой защиты.

Положительная оценка по дисциплине выставляется только при условии успешной защите курсового проекта.

Студентам, получившим неудовлетворительную оценку по курсовому проекту, выдаются другие задания, и устанавливается срок для повторной защиты.

## Содержание курсовой работы и примерное распределение времени на выполнение курсовой работы по разделам

№ п/п	Наименование разделов и подразделов	Время на выполнение
1	2	3
	Задание	
	Введение	
<b>1.</b>	<b>Техническое задание</b>	
1.1.	Наименование и назначение проектируемого изделия	
1.2.	Требование к проектируемому изделию	
1.3.	Требование к материалам	
<b>2.</b>	<b>Техническое предложение</b>	
2.1.	Анализ направления моды	
2.2.	Подбор и анализ моделей-аналогов	
<b>3.</b>	<b>Эскизный проект</b>	
3.1	Разработка моделей – предложений. Анализ решения проектируемых моделей и их изменения	
3.2	Описание внешнего вида модели	
3.3	Характеристика материалов для проектируемого изделия	
<b>4.</b>	<b>Технический проект</b>	
4.1.	Выбор и обоснование методики конструирования	
4.2.	Определение исходных данных для построения чертежей основных деталей базовой конструкции	
4.2.1.	Размерная характеристика	
4.2.2.	Выбор и обоснование конструктивных прибавок	
4.2.3.	Расчет конструкции	
4.3.	Разработка основного чертежа конструкции (1:4)	
<b>5.</b>	<b>Рабочий проект</b>	
5.1.	Построение шаблонов ( лекал) (1:4)	
5.1.1.	Спецификация деталей кроя	
5.2.	Выбор и обоснование методов обработки узлов проектируемого изделия.(для ДП)	
5.3	Градация лекал(1:4)	
<b>6.</b>		
<b>7.</b>	<b>Выводы о проделанной работе</b>	
<b>8.</b>	<b>Список литературы</b>	
<b>9.</b>	<b>Раскрой и изготовление макета</b>	
<b>10.</b>	<b>Проверка и отзыв руководителя</b>	
<b>11.</b>	<b>Защита проекта</b>	

## Введение

Во введении следует отразить особенности нынешнего состояния дел в легкой промышленности, обратив особое внимание на роль проектирующих организаций, возможности выпуска швейных изделий малыми сериями и опытными партиями, обратив особое внимание на расширение ассортимента, технологичность конструкции, стандартизацию и унификацию деталей и узлов изделий, увязав излагаемые вопросы с темой проекта.

### 1. Техническое задание.

#### 1.1. Наименование и назначение проектируемого изделия.

Указывается наименование и назначение изделия, характеристика условий использования, для каждого времени года оно предназначено. Дается схема пропорциональных соотношений в телосложении женщин, мужчин, ребенка.

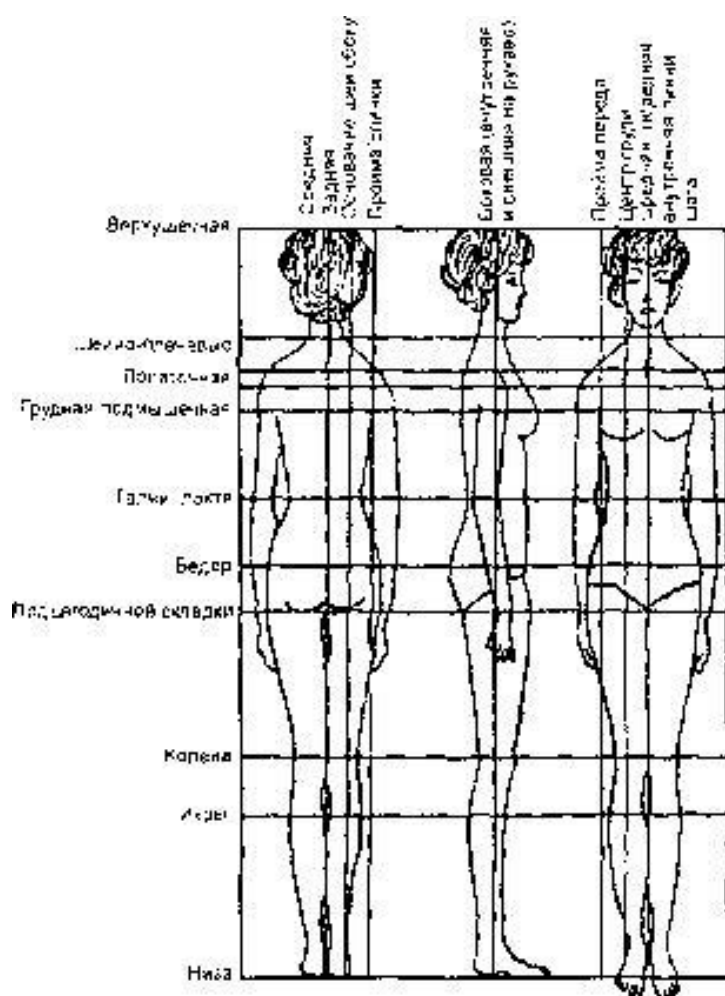

#### 1.2. Требования к проектируемому изделию.

Четко и обоснованно указываются важнейшие потребительские и технико-экономические требования к разрабатываемому изделию.

#### 1.3. Требования к материалам.

Выбираемые материалы должны удовлетворять требованиям, предъявляемым к изделию. Необходимо указать, какими свойствами должны

обладать материалы верха, подкладки ,прокладки, которые будут рекомендованы для проектируемого изделия

## **2. Техническое предложение.**

### **2.1. Направление моды**

Необходимо осветить направление моды на текущий период и ближайшую перспективу (силуэт, пропорции, ткань и т.д.) от 3-5 моделей в цвете в формате А4.

### **2.2. Анализ моделей-аналогов.**

Отбираются лучшие модели, которые анализируются с точки зрения соответствия их назначению и направлению моды, художественного оформления, конструктивного решения; отмечаются их достоинства и недостатки, дается схема художественно-конструкторской характеристики композиций моделей- аналогов

Заполняется схема анализа композиции моделей – аналогов.

На основе проведенного анализа отбирается лучшие и принимается, так называемый эталонный ряд, который будет положен в основу для разработки моделей по теме дипломного проекта ( в цвете).



## **3. Эскизный проект.**

### **3.1. Разработка и анализ моделей-предложений (семейство).**

Выбор основной модели.

Разработку эскизов необходимо делать с учетом разработки моделей на одной конструктивной основе,

с учетом требований массового производства и конфекционирования в формате А2 (только для дипломного проекта)

Дается рисунок от 3-5 моделей семейства в цвете, проводится их анализ и выбирается одна модель для детальной разработки и ее изготовления.

### 3.2. Описание внешнего вида модели.

Дается рисунок основной модели в масштабе 1:4 вид спереди и вид сзади в цвете и в карандаше ( для техн. части) и делается описание внешнего вида модели. Описание внешнего вида модели должно быть четким, последовательным, полным, с указанием наименования изделия, силуэта, внешнего вида материала, фурнитуры, характеристика узлов (полочка, застежки, карманов, спинки, рукавов, воротника, отделки). В заключении необходимо указать рекомендуемые размеры, роста, полнотной группы, возрастные группы.

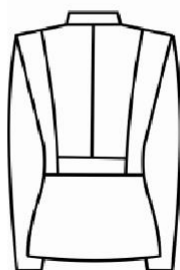
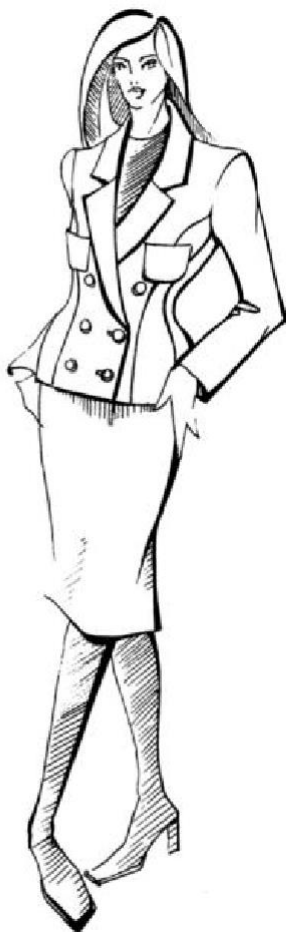

### 3.3. Выбор и обоснование материалов для изделия.

Дается характеристика свойств выбранных материалов для верха, подкладки и прокладки, а также режимов их обработки и конфекционная карта.

## **4. Технический проект.**

### **4.1. Система конструирования одежды и ее обоснование.**

Конструкция изделия разрабатывается по методике, используемой в промышленности. Выбранная система конструирования обосновывается по степени точности построения чертежей, научностей и практических расчетов.

### **4.2. Исходные данные для построения чертежей.**

#### **4.2.1. Размерная характеристика фигуры.**

Размерные признаки необходимые для расчета конструкции (таб.1).

#### **4.2.2. Прибавки.**

Величины прибавок должны соответствовать проектируемой модели с учетом силуэта, фасона, прокладок и современного направления моды.(табл.2)

### **4.3. Разработка чертежа конструкции.**

Расчет конструкции дается (таб.3), чертежи выполняются в масштабе 1:4

## **5. Рабочий проект.**

### **5.1. Построение шаблонов.**

#### **5.1.1. Построение шаблонов верха.**

Чертежи деталей верха делают на формате А1 в масштабе 1:4. Величины припусков указывают на чертеже. Намечают расположение контрольных знаков, направление ворса, долевых нитей и отклонений от долевых, производят маркировку каждой детали. (прилож.6)

#### **5.1.2. Построение производственных деталей.**

Построение деталей подкладки и прокладки делают на основе деталей верха на формате А1 в масштабе 1:4.

### **5.2. Технология изготовления изделия.**

#### **5.2.1. Спецификация деталей кроя. (табл.4)**

### **5.3. Нормирование расходов материалов на изделие.**

На миллиметровой бумаге делается раскладка деталей верха в масштабе 1:4 на листе раскладки указываются: наименование изделия, артикул ткани. Рост, размер, полнота изделия, направление ворса. Основной нити и ее отклонений, ширина и длина раскладки, площадь раскладки и шаблонов процент внутренних выпадов, номера деталей. На основании данных раскладки определяется техническая норма расхода ткани.

### **5.4. Градация деталей по размерам и ростам.**

Показать величины перемещения основных конструктивных точек с указанием их направлений. Приводятся на формате в А1 масштабе 1:4 на одну деталь верха.

### **5.5. Техническое описание на разрабатываемую модель.**

Делается по формам, используемым в промышленности, и включает спецификацию всех деталей (таб.4)

## **6.ВЫВОДЫ О ПРОДЕЛАННОЙ РАБОТЕ**

Выводы по курсовому проекту должны быть общими, отражающими основные результаты, полученные студентами при выполнении каждого этапа проектирования. Необходимо обосновать новизну, перспективность и конкурентоспособность разработанной модели, отметить наиболее интересные результаты проекта.

### **1. СПИСОК ЛИТЕРАТУРЫ**

Пояснительная записка должна заканчиваться списком научно - технической литературы, используемой студентами при выполнении курсового проекта по алфавиту.

Список литературы должен быть оформлен согласно ГОСТу 7.1-84. «Библиографическое описание документа. Общие требования и правила составления».

### **2. РАСКРОЙ И ИЗГОТОВЛЕНИЕ ИЗДЕЛИЯ**

Раскладку шаблонов выполняют на хорошо отутюженной ткани. На макетной ткани отмечают контурные линии шаблонов деталей, линии технологических припусков и припусков на балансировку. Перед раскроем изделия проверяют парность деталей, направление нитей ткани, наличие припусков на обработку и балансировку, рациональность раскладки. Детали вырезают по наружным контурам с учетом припусков на швы и балансировку. На всех деталях мелом, мылом или копировальными стежками отмечают линию полузаноса, основные конструктивные линии.

Подготовка изделия к первой примерке включает: сметывание деталей по контурным линиям шаблонов и заметывание соединительных швов изделия, заметывание по линиям сгиба низа изделия и рукава, сметывание швов в воротнике, изготовление плечевых накладок. Изделие надевают на фигуру, закрепляют плечевые накладки, скалывают булавками по линии талии, совмещая линии полузаноса, оценивают соответствие изделия размерам и форме фигуры человека. После достижения качественной посадки стана оценивают качество посадки рукава и

воротника. Для этого подготовленный к примерке рукав прикалывают к пройме изделия,

обеспечивая правильную ориентацию. Изменения отражают на шаблонах деталей. Вметывают рукав и нижний воротник, уточняют размеры и форму.

Изготовление макета изделия проводят по выбранным методам обработки, при необходимости их уточняют, обосновывают причины этих уточнений

**Оформление титульного листа**

Министерство образования и науки Кыргызской Республики  
Министерство просвещения Российской Федерации  
ГОУ ВПО Кыргызско - Российский Славянский университет им. Б.Н. Ельцина  
Колледж

**ПОЯСНИТЕЛЬНАЯ ЗАПИСКА**  
к курсовому проекту

**на тему :** «Разработка модельной конструкции.....»  
(указывают вид проектируемого изделия)

по МДК Основы конструкторско- технологического обеспечения дизайна  
(конструирование швейных изделий)

Автор работы \_\_\_\_\_  
*Подпись* *Инициалы, фамилия*

Специальность: 54.02.01 Дизайн (по отраслям)

Специализация: дизайн одежды

Руководитель \_\_\_\_\_  
*Должность, инициалы, фамилия* *подпись*

Проект защищен \_\_\_\_\_ Оценка \_\_\_\_\_

Дата

Приложение 2

Рамка на листе «Введение»

					КР.220100.21.501 ЭЗ			15	
Изм	Лист	№ докум.	Подп.	Дата	<b>Усилитель</b> <i>схема электрическая принципиальная</i>	Литера	Масса	Масштаб	15
Разраб.						А	(7)	(8)	15
Пров.									15
Н.контр.									15
Утв.									15
(10)	(11)	(12)	(13)			(9)	15	20	15

### Приложение 3

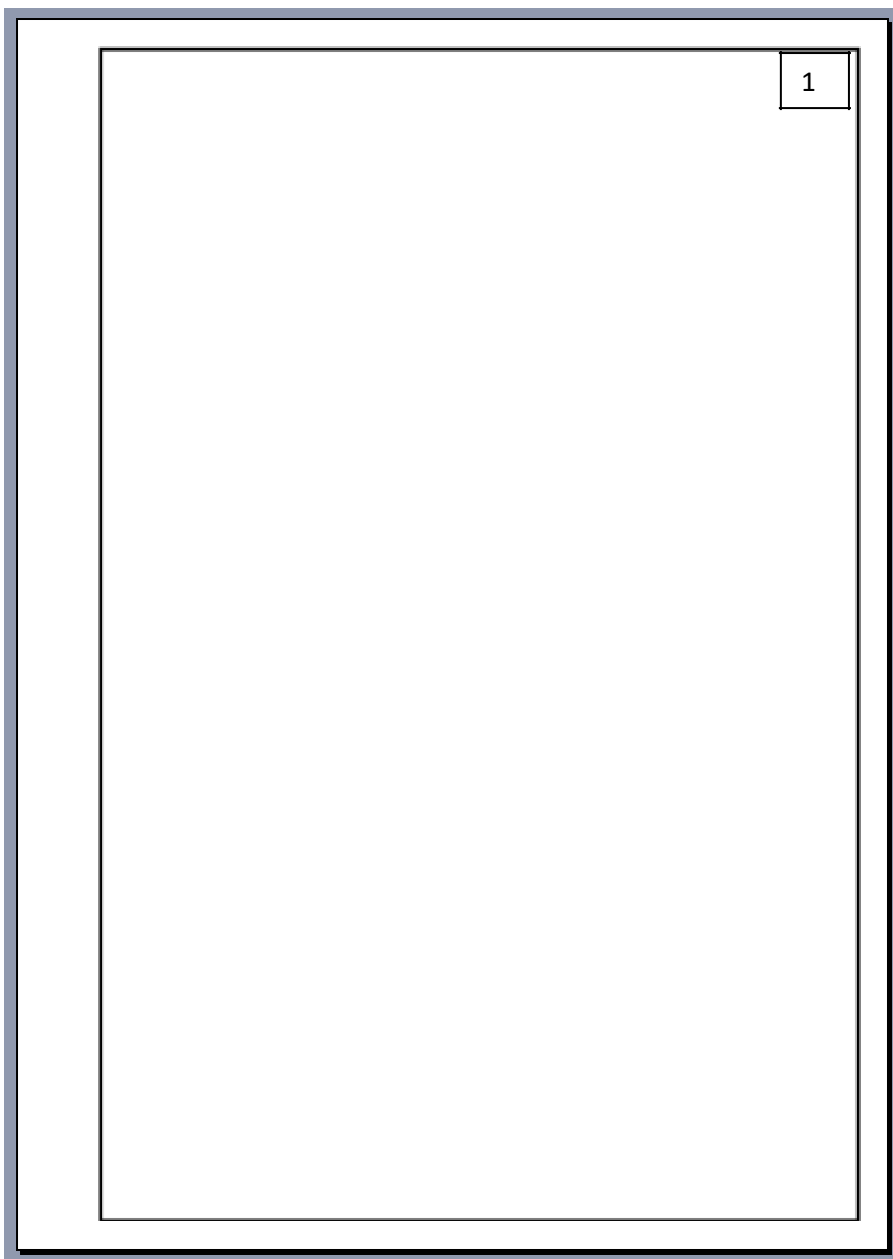

**Приложение 4**

Таблица 1

**Величина размерных признаков фигуры (164-96-104)**

№	Наименование размерного признака	Условное обозначение	Величина, см
---	----------------------------------	----------------------	--------------

Таблица 2

**Величина прибавок**

Конструктивные прибавки окончательно уточняются в процессе изготовления образца модели

Условное обознач.	Наименование прибавки	Абсолютная величина
	<i>ЖАКЕТ</i>	
Пг	Прибавка по груди	
Пшс	Прибавка по ширине спины	
Пшг	Прибавка по ширине груди	
Пдтс	Прибавка к длине спинки	
Пдтп	Прибавка к длине переда	
Пшгор	Прибавка по ширине горловины спинки	
Пвгор	Прибавка по высоте горловины	
Пспр	Прибавка на свободу проймы	
Пт	Прибавка к обхвату талии	
Пб	Прибавка к обхвату бедер	
Поп	Прибавка к обхвату плеча	



Таблица 3.

№ сист	Обознач. отрезка	Расчетная формула	Величина
1	2	3	4
<b>ЖАКЕТ</b>			
1	11-91	По модели	65,0
2	11-21	$0,3T40+П=0,3Дтс+Пдтс=0,3*40,3+0,5=$	12,6

Таблица 4.

**Система основных конструктивных отрезков (164-96-104)**

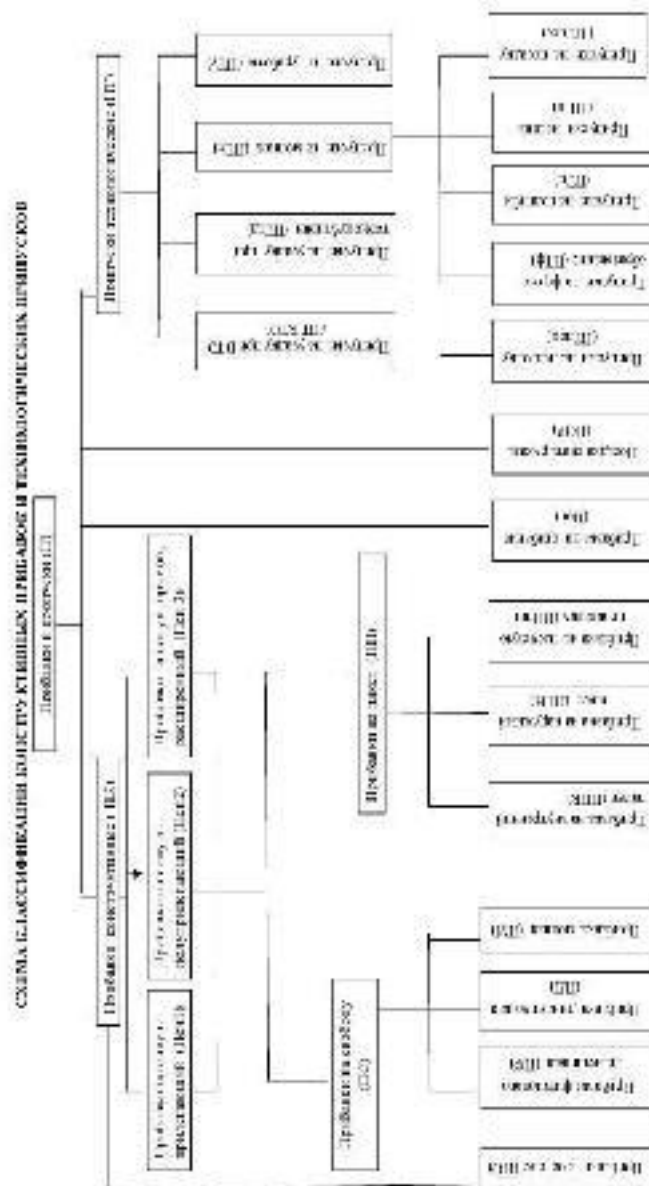
системы	Наименование отрезка	Половозрастные группы	Обозначения отрезка	Формула	Способы откладки ания отрезка

Таблица5

**Спецификация деталей**

№	Наименование деталей	Количество	
		Лекал	Деталей кроя

Таблица6

Таблица7

Таблица8

## Приложение 6

Лекало верха спинки

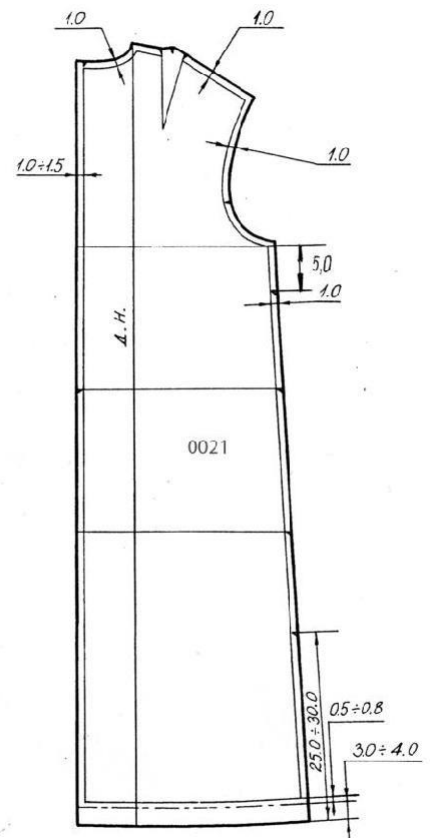

Образец построения шаблонов

Лекала верха переди

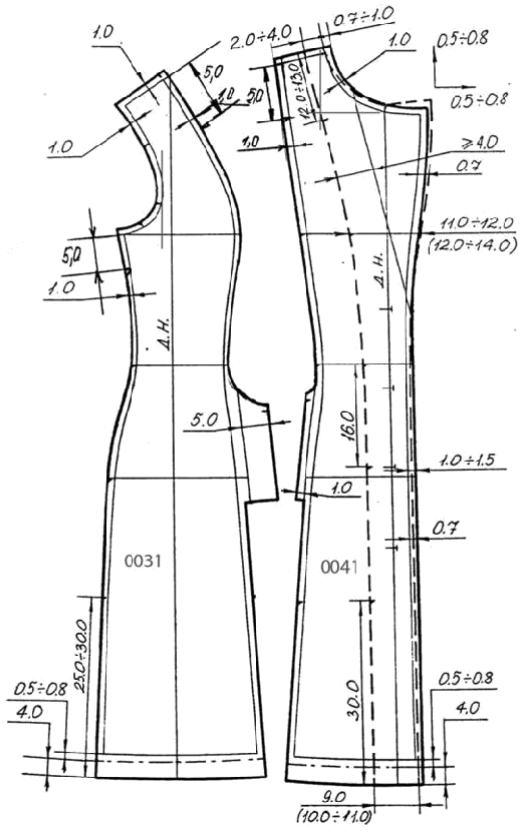

Технологическая

Механизм пере-мещения	Толщина пакета материала	Дополнительные данные
6	7	8

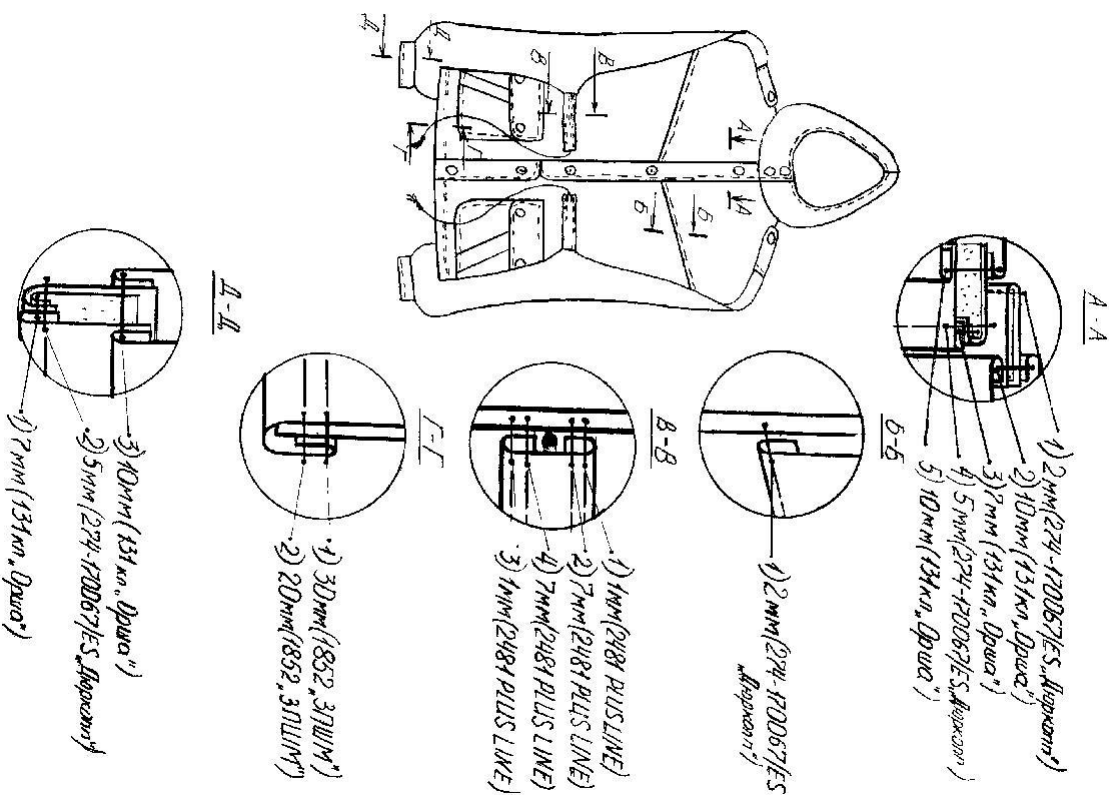

### Технологическая характеристика

Скорость, об/мин	Механизм перемещения материала	Толщина пакета материи, мм	Дополнительные данные
5	6	7	8

№	Тип или класс	Назначение	Тип стежка	Скорость, об/мин
1	2	3	4	5

№	Тип или класс	Назначение	Тип стежка
1	2	3	4

## Список литературы:

1. Шершнева Л.П., Ларькина Л.В. Конструирование одежды: Теория и практика. Высшее образование) учебное пособие. -М.: Д» ФОРУМ»: ИНФРА-М.-288 стр., 2011.
2. Медведева Т.В., Конструирование одежды: технологии проектирования новых моделей одежды: учебное пособие. М.ФОРУМ. -304 стр., 2010
3. Мешкова Е.В., Конструирование одежды: Учеб. Пособие. -2-е изд.-М.: Издательство Оникс. -176 стр., 2010.
4. Сакулин Б.С., Амирова Э.К., Сакулина О.В. и др. Конструирование мужской и женской одежды: Учебник для нач. проф. образования. -М.: ИРПО; Изд. центр «Академия».-304 стр., 1999.
5. Янчевская Е.А., Тимашева З.Н. Конструирование и особенности изготовления легкой одежды сложных форм. -М.: Легкая и пищевая промышленность. -176 стр.,1981.
6. Медведков В.М., Боронина Л.П., Дурыгина Т.Ф. и др. Справочник по конструированию одежды. Под общей ред. Кокеткина П.П. –М.: Легкая и пищевая промышленность. -312 стр.
7. Рачинская Е.И., Сидоренко В.И. Моделирование и художественное оформление одежды /Серия «Учебники, учебные пособия»-Ростов н/дону. Издательство» Феникс». -608 стр., 2002.
8. Козлова Т.В., Рыввинская Л.Б., Тимашева З.Н., Моделирование и художественное оформление женской и детской одежды: Учеб. для сред. Спец. учеб. заведений. -2-е изд., перераб. и доп.-М.: Легпромбытиздат. - 320 стр.
9. Жилевска Тереза Полный курс кройки и шитья. Конструирование модной одежды. Преобразование выкройки-основы пер. с фр. Н. Козловцевой) Тереза Жилевска. -Москва.: Эксмо,2018. -248 с: ил.- (Рукоделие. Шитье по -французски).
10. Жилевска Тереза Полный курс кройки и шитья. Женская одежда больших размеров: конструирование и моделирование /Тереза Жилевска; (пер. с фр. О.А. Савчук). - Москвав.: Издательство «Э», 2017. - 224 с.: ил. –(Рукоделие, Шитье по- французски).
11. Жилевска Тереза Полный курс кройки и шитья. Моделирование мужской одежды/Тереза Жилевска; (пер. с фр. Т.Л. Черноситовой). - Москва.: Издательство «Э», 2018. -240 с.: ил.- (Рукоделие. Шитье по-французски).
12. Жилевска Тереза Полный курс кройки и шитья. Моделирование женской одежды для начинающих /Тереза Жилевска; (пер. с фр. Н. Козловцевой). Москва.: Эксмо, 2019. – 224 с. (Рукоделие. Шитье по-французски).
13. Шершнева Л.П. Конструирование одежды: теории и практика: учеб. Пособие /Л.П. Шершнева, Л.В. Ларькина. - Москва.: ИД «ФОРУМ»; ИНФРА-М, 2019. -288 с. (Среднее профессиональное образование).
14. Мудрагель Лидия Конструирование и моделирование от А до Я: Полное практическое руководство /Лидия Мудрагель. – Москва: Эксмо, 2018. - 305 с.: ил. – (Классика шитья).

15. Алдрич Уинифред Конструирование и моделирование одежды для детей и подростков: классический британский метод /Уинифред Алдрич; (пер. с англ. О.А. Савчук). – Москва: Эксмо, 2019. -208 с.: ил. – (Мировой бестселлер рукоделия. Энциклопедия, которые покорили мир).
16. Романова Л.А. Конструирование и моделирование женской одежды. Практикум: Учебно-методическое пособие. - СПб.: Издательство «Лань», 2019. -416 с.: ил. – (Учебники для вузов. Специальная литература).